



---

CAMPANA DE EMPOTRAR

FLEXA LITE  
FLEXA TOUCH

# MANUAL USO

## **ES** 1. INFORMACIÓN DE SEGURIDAD

**i** Por su propia seguridad y para el correcto funcionamiento del aparato, lea atentamente este manual antes de la instalación y puesta en marcha. Guarde siempre estas instrucciones con el aparato, incluso si se cede o transfiere a un tercero. Es importante que los usuarios estén familiarizados con todas las características de funcionamiento y seguridad del aparato.



Los cables deben ser conectados por un técnico competente.

- El fabricante no se hace responsable de ningún daño que resulte de una instalación o uso inadecuado.
- La distancia mínima de seguridad entre la placa de cocción y la campana extractora es de 650 mm (algunos modelos pueden instalarse a una altura inferior; véase la sección sobre dimensiones de trabajo e instalación).
- Si en las instrucciones de montaje de la placa de cocción a gas se indica una distancia mayor que la indicada anteriormente, debe tenerse en cuenta.
- Compruebe que la tensión de red coincide con la indicada en la placa de características del interior de la campana.
- Los dispositivos de desconexión deben instalarse en la insta-

lación fija de acuerdo con las regulaciones para sistemas de cableado.

- Para los aparatos de la clase I, compruebe que el suministro de corriente eléctrica de la casa tiene una conexión a tierra adecuada.
- Conecte la campana a la chimenea con un tubo de un diámetro mínimo de 120 mm. El trayecto de humos debe ser lo más corto posible.
- Deben observarse todas las normas relativas al escape de aire.
- No conecte la campana extractora a los conductos de humos de combustión (p. ej. calderas, chimeneas, etc.).
- Si la campana se utiliza en combinación con equipos no eléctricos (por ejemplo, aparatos de gas), debe asegurarse un grado suficiente de ventilación en el local para evitar el retorno del flujo de gases de escape. Cuando la campana extractora se utiliza en combinación con aparatos no eléctricos, la presión negativa en el local no debe ser superior a 0,04 mbar para evitar que los humos vuelvan al local a través de la campana extractora.
- El aire no debe descargarse a través de un conducto utilizado para los gases de combustión procedentes de aparatos de combustión de gas u otros combustibles.
- Si el cable de alimentación está

dañado, debe ser reemplazado por el fabricante o por un técnico de servicio.

- Conecte la clavija a una toma de corriente que cumpla la normativa vigente y sea accesible.
- En cuanto a las medidas técnicas y de seguridad a adoptar para el vertido de humos, es importante cumplir escrupulosamente las normas establecidas por las autoridades locales.

 **ADVERTENCIA:** Retire la película protectora antes de instalar la campana.

- Utilice únicamente tornillos y herramientas que sean adecuados para la campana.

 **ADVERTENCIA:** Si no se instalan tornillos o sujetadores de acuerdo con estas instrucciones, se puede producir una descarga eléctrica.

- No observar directamente con instrumentos ópticos (prismáticos, lupas, etc.).
- No cocine en flambeado bajo la campana: podría producirse un incendio.
- Este aparato puede ser utilizado por niños a partir de los 8 años y por personas con capacidades psico-físico-sensoriales reducidas o con una experiencia y conocimientos insuficientes, siempre que sean cuidadosamente supervisados e instruidos sobre cómo utilizar el aparato de forma segura y sobre los peli-

gros que conlleva. Asegúrese de que los niños no jueguen con el aparato. La limpieza y el mantenimiento por parte del usuario no deben ser llevados a cabo por niños, a menos que sean supervisados.

- Supervise a los niños, asegurándose de que no jueguen con el aparato.
- El aparato no debe ser utilizado por personas (incluyendo niños) con capacidades psico-físico-sensoriales reducidas o con experiencia y conocimientos insuficientes, a menos que sean cuidadosamente supervisados e instruidos.

 Las piezas accesibles pueden calentarse mucho cuando se utilizan aparatos de cocina.

- Limpie y/o reemplace los filtros después del tiempo especificado (peligro de incendio). Véase el apartado Mantenimiento y limpieza.
- Deberá preverse una ventilación adecuada en el espacio cuando la campana extractora de humos se utilice junto con aparatos que utilicen gas u otros combustibles (no aplicable a los aparatos que sólo descargan aire en el local).
- El símbolo  en el producto o en su embalaje indica que este producto no debe desecharse como residuo doméstico

normal. Tenga en cuenta que el producto a eliminar debe recogerse en un punto de recogida adecuado para el reciclaje de componentes eléctricos y electrónicos. Al asegurarse de que este producto se deseche correctamente, ayudará a evitar las posibles consecuencias negativas para el medio ambiente y la salud que podrían derivarse de una eliminación inadecuada de este producto. Para obtener información más detallada sobre el reciclaje de este producto, póngase en contacto con el Municipio, el servicio local de eliminación de residuos o la tienda donde adquirió el producto.

## 2. USO

- La campana extractora está diseñada exclusivamente para uso doméstico, para eliminar los olores de la cocina.
- Nunca utilice la campana para fines distintos de aquellos para los que fue diseñada.
- No deje nunca llamas altas bajo la campana cuando está en funcionamiento.
- Ajuste la intensidad de la llama para dirigirla sólo a la parte inferior del recipiente de cocción, asegurándose de que no llegue a los lados.
- Las freidoras deben ser controladas continuamente durante su uso: el aceite recalentado puede incendiarse.

## 3. LIMPIEZA Y MANTENIMIENTO

- El filtro de carbón activo no se puede lavar ni regenerar, y se debe cambiar cada 4 meses de funcionamiento aproximadamente, con mayor frecuencia si se utiliza muy frecuentemente (**W**).

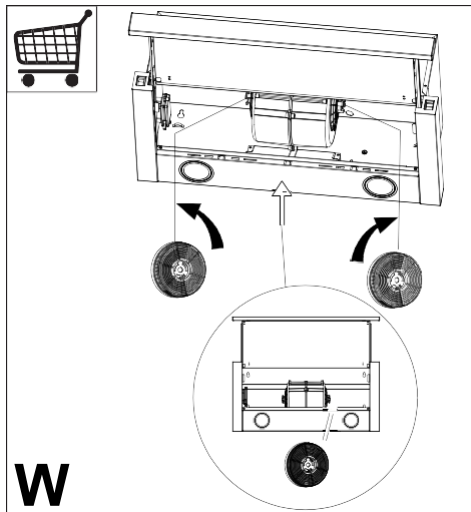

- Los filtros de grasa deben limpiarse cada 1 mes de operación, o con mayor frecuencia si se utilizan muy frecuentemente y se pueden lavar en el lavavajillas (**Z**).

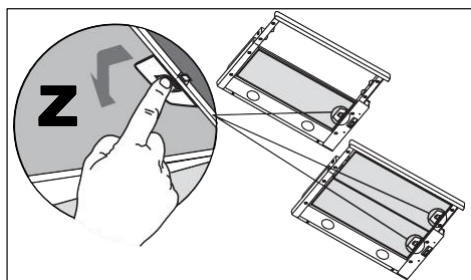

- Limpie la campana con un paño húmedo y un detergente líquido suave.

## 4. MANDOS – FLEXA LITE



<b>L</b>	Luces	Enciende y apaga la instalación de iluminación.
<b>M</b>	Motor	Enciende y apaga el motor de aspiración.
<b>V</b>	Velocidad	Determina las velocidades de uso:  Velocidad 1-mínima: indicada para un recambio de aire continuo muy silencioso, en presencia de pocos vapores de cocción. Velocidad 2-máxima: indicada para hacer frente a grandes cantidades de vapor de cocción, incluso para tiempos prolongados.

## MANDOS – FLEXA TOUCH



Pulsador	Función	Led
<b>T1</b>	Presionando el pulsador <b>T1</b> , se enciende y apaga el cuadro de mandos. Después de dos minutos sin presionar ningún pulsador, el cuadro de mandos se apaga.	Se visualiza 0.
<b>T2</b>	Reduce la velocidad del motor.	Se visualiza la velocidad seleccionada
<b>T3</b>	Aumenta la velocidad del motor.	Se visualiza la velocidad seleccionada

<b>T4</b>	<p>1) Presión breve: Activa/Desactiva el Retraso</p> <p>2) Presión larga de al menos 3 segundos: Activa la configuración del Retraso</p> <p>Apaga el motor y las luces tras los mismos minutos de retraso. Es posible modificar la velocidad de trabajo cuando esta función está activada.</p> <p>Es posible elegir el tiempo de retraso: Presionar el pulsador durante 3 segundos hasta que la cifra parpadee. En un plazo de 10 segundos, programar los minutos de retraso entre 1 y 9 presionando el pulsador T2 o T3. Presionar de nuevo el pulsador T4 para confirmar.</p>	Parpadeante
<b>L</b>	Encendido y apagado.	Encendido/Apagado

## 5. ILUMINACIÓN

- Para la sustitución ponerse en contacto con la Asistencia Técnica (“Para la compra dirigirse a la asistencia técnica”).



---

**CAMPANA DE EMPOTRAR**

**FLEXA LITE  
FLEXA TOUCH**

## **MANUAL DE INSTALACIÓN**



¡Atención! Antes de realizar la instalación, lea la información de seguridad del Manual del usuario.





**4x** (4x20mm)



**1x**

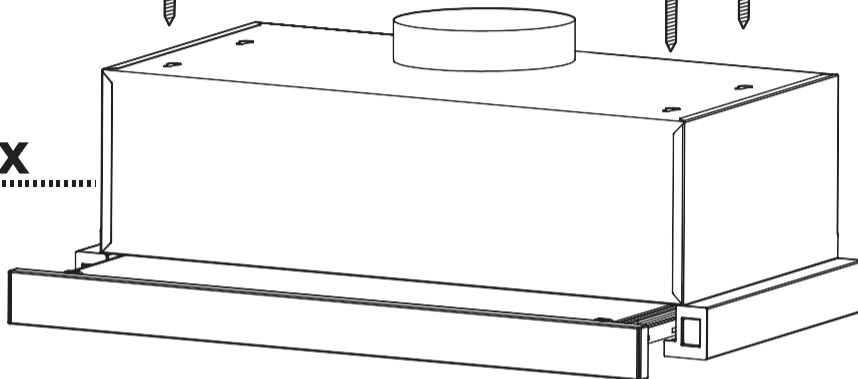

**1x**

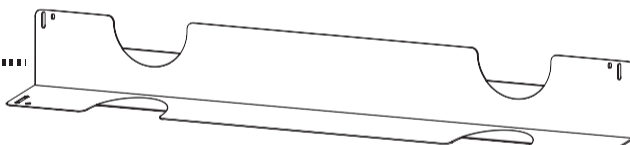

**1x**



**2x** (4x6mm)



**1x**



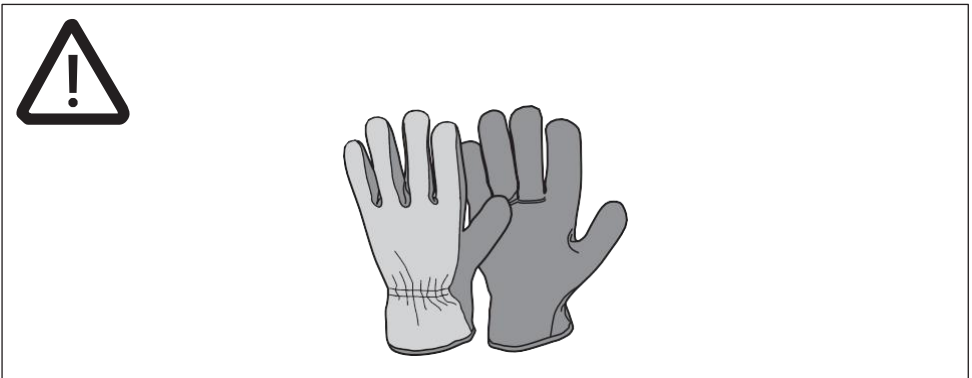
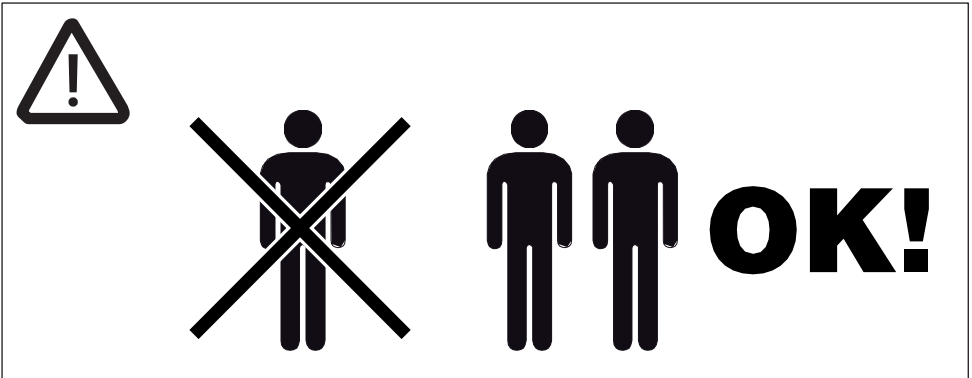
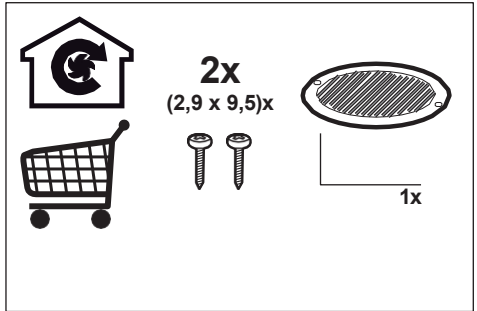
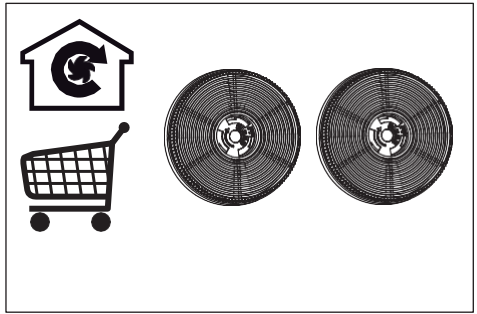
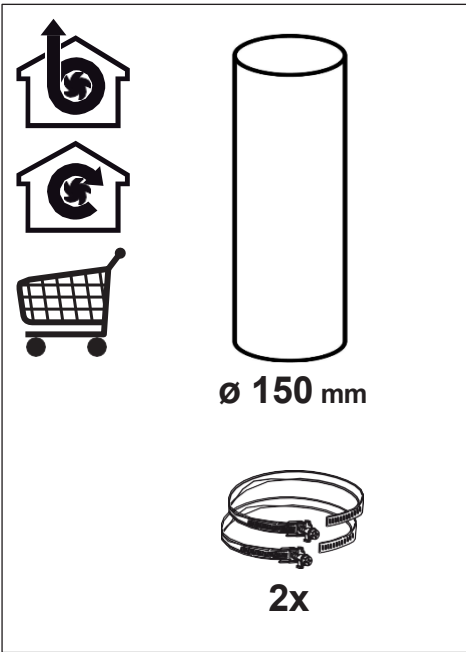

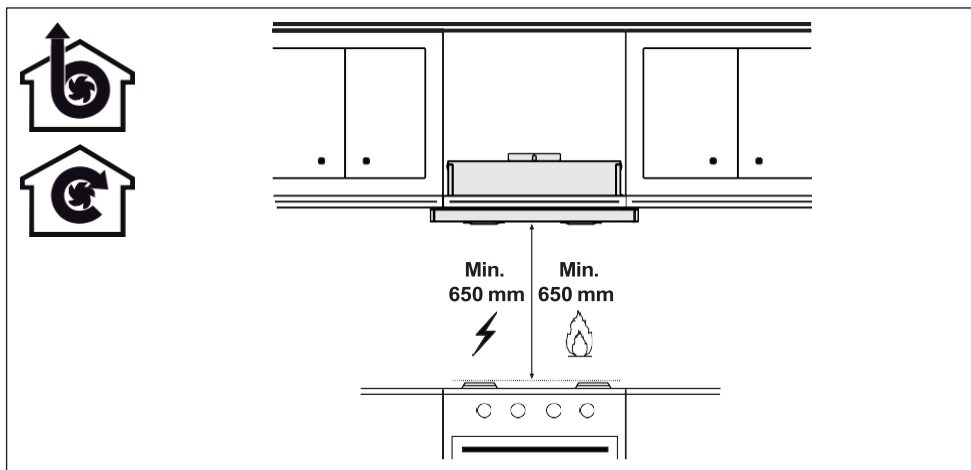
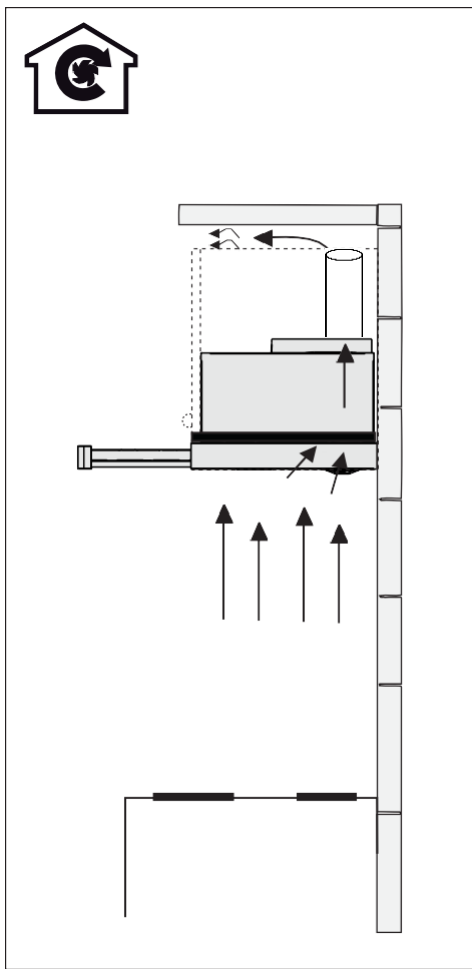
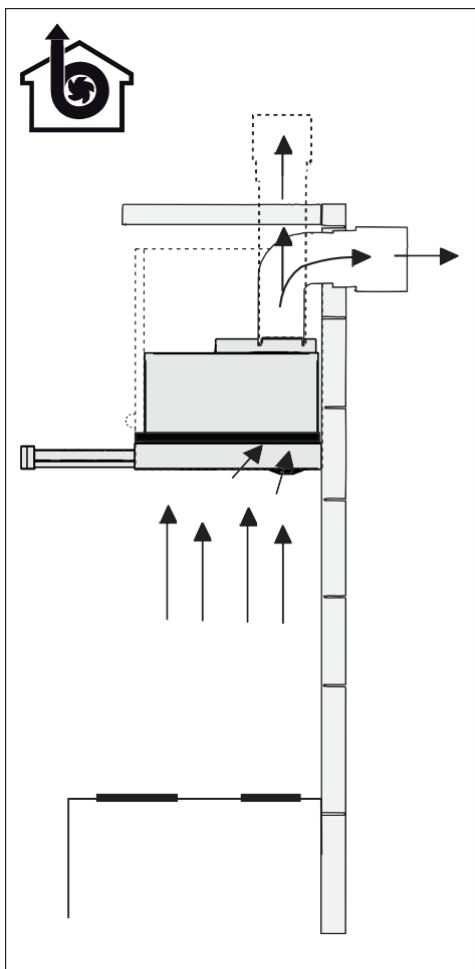

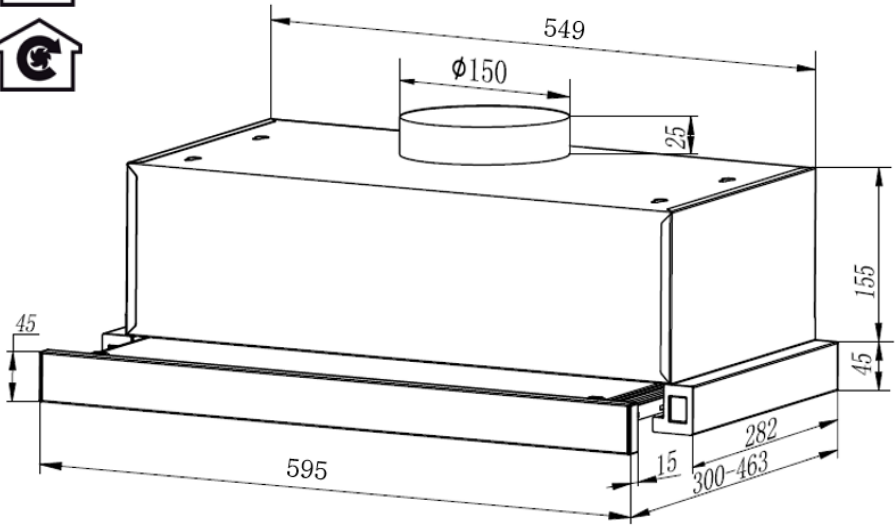

FLEXA LITE

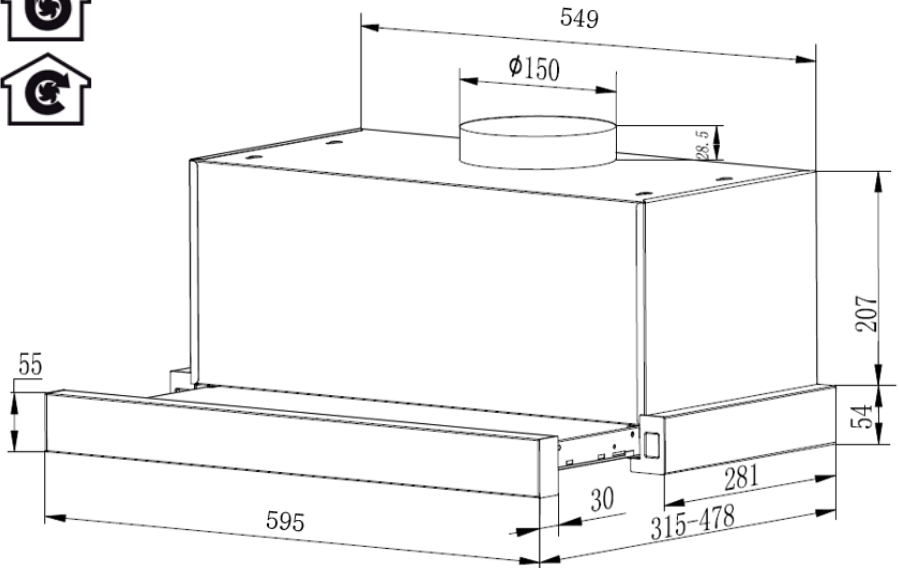

FLEXA TOUCH

1

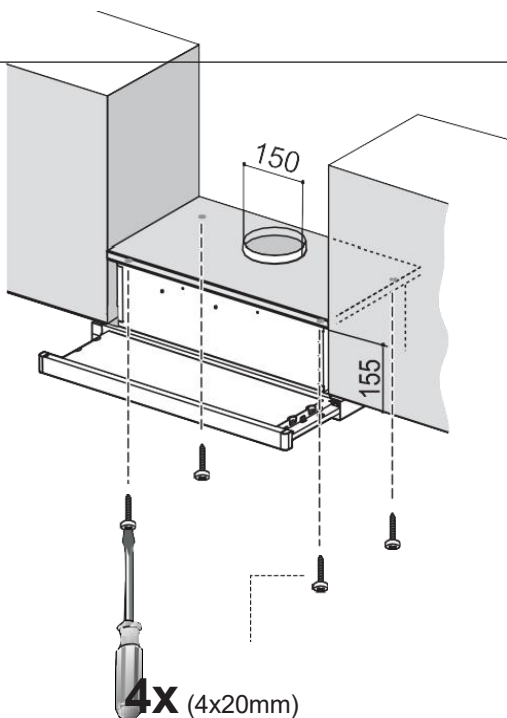

2



Ø 150

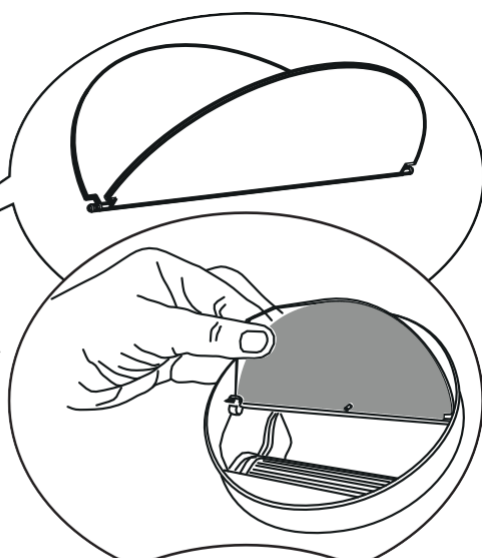
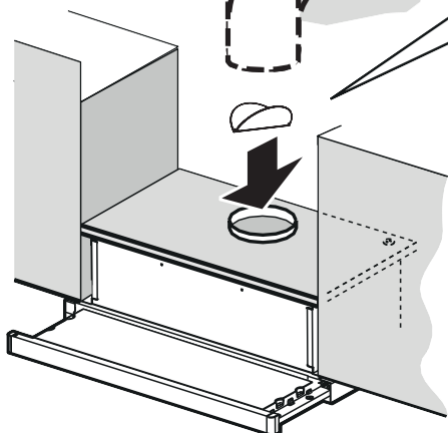

Ø 120

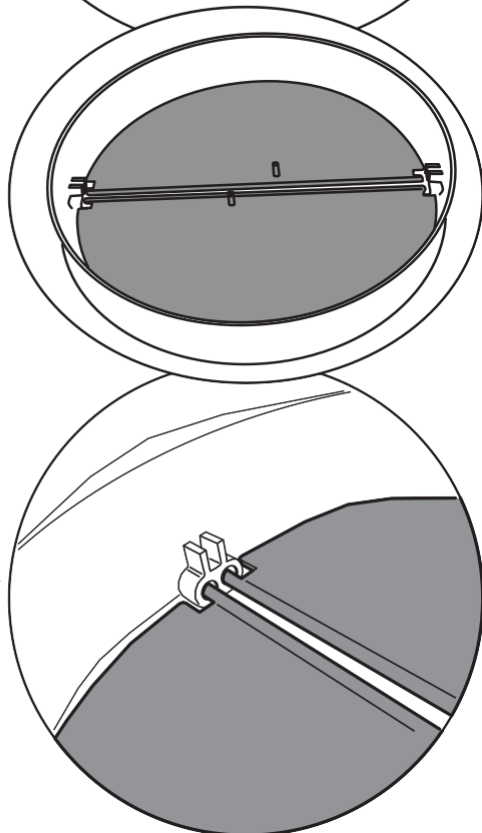
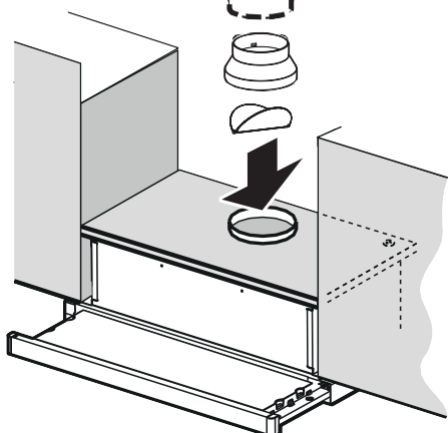

3

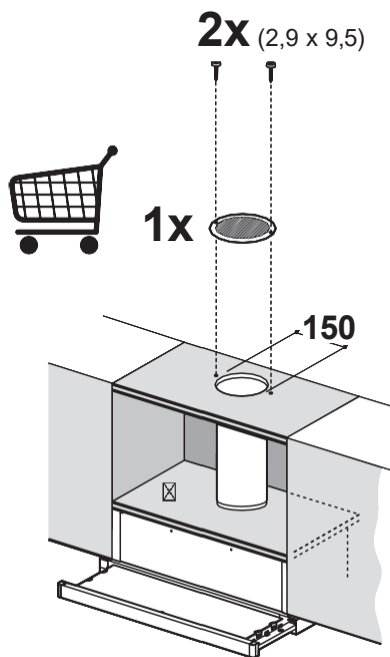

4

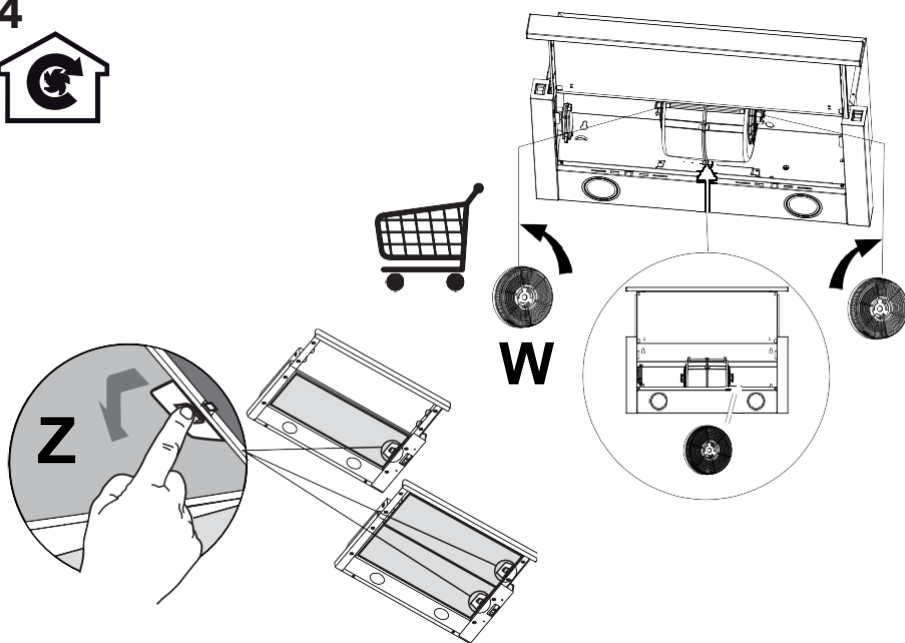

5

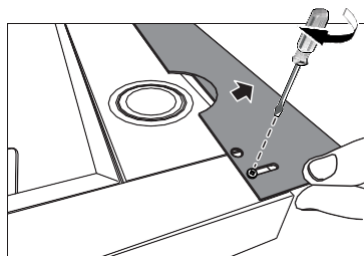
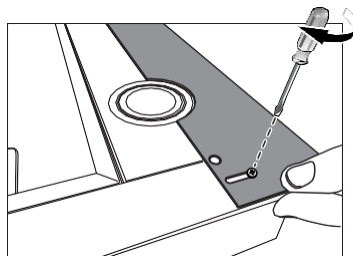
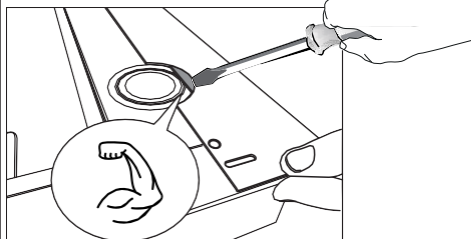
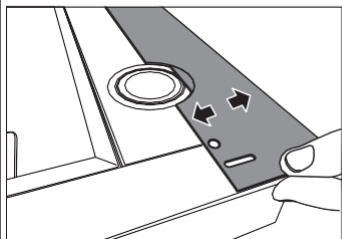
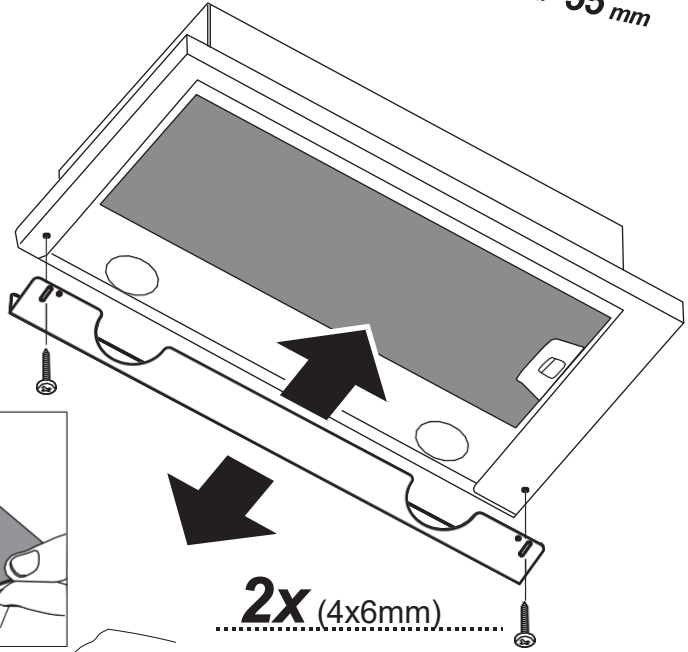
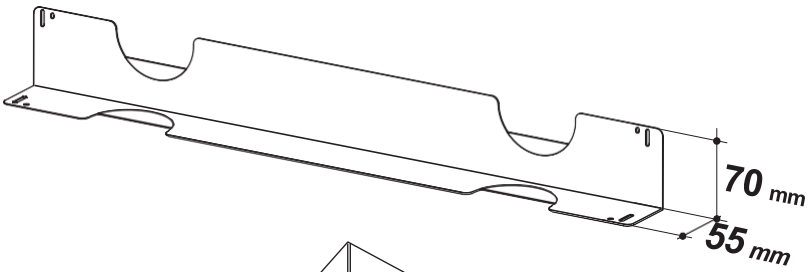

6

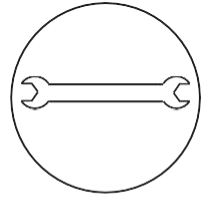
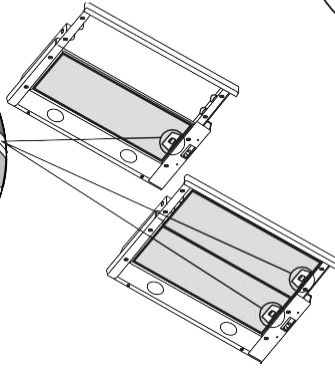
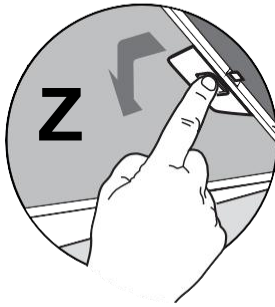

7



**W**

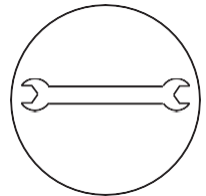
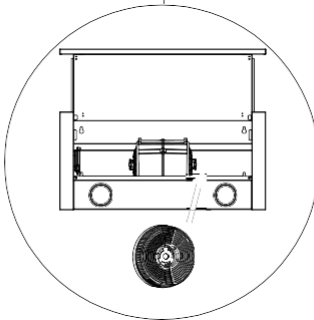

## **SERVICIO TÉCNICO AUTORIZADO**

Ud. Podrá consultar la lista de nuestro Servicio Técnico autorizado en nuestra página web: **[www.spar.com.ar](http://www.spar.com.ar)** ó telefónicamente al

**Centro de Atención al Cliente:**



**011 4311 7655**



# CERTIFICADO DE GARANTIA

MODELO: \_\_\_\_\_ N° de SERIE: \_\_\_\_\_

(completar al momento de la venta)

(completar al momento de la venta)

**INDUSTRIAS SPAR SAN LUIS S.A.** Garantiza al comprador de este artefacto el normal funcionamiento del mismo por el término de un año a partir de la fecha de adquisición, y se compromete a reparar el mismo cuando falle en condiciones normales de uso o presente cualquier defecto de fabricación y/o vicio del material, dentro del mencionado período y bajo las condiciones que se detallan a continuación:

1. Este certificado de garantía es válido únicamente para la República Argentina.
  - 1.1 El comprador y los sucesivos poseedores del aparato son los beneficiarios de este certificado de garantía en el plazo considerado por el mismo.
  - 1.2 En caso de traslado del aparato a la fábrica o taller habilitado, el responsable de este certificado de garantía se hará cargo del transporte y de los gastos de flete y seguro.
2. Serán causas de anulación de este certificado de garantía:
  - 2.1 Uso inadecuado del aparato y modelo adquirido o uso ajeno al doméstico.
  - 2.2 Fluctuaciones en el voltaje o ciclaje, voltajes fuera de norma, cortocircuitos, rayos o cualquier variación de energía que exija el funcionamiento del aparato en condiciones anormales.
  - 2.3 Instalación, reparación o intentos de reparación o instalación que no se ajusten a las indicaciones señaladas por el Manual de Instrucciones adjunto o realizadas por terceros no autorizados por la Empresa o por personas no idóneas.
  - 2.4 Falta de mantenimiento según las recomendaciones del Manual de Instrucciones adjunto.
3. El certificado de garantía carecerá de valor si se observase lo siguiente:
  - 3.1 Enmiendas o raspaduras en los datos del certificado de garantía o factura fiscal.
  - 3.2 Falta de factura fiscal original.
  - 3.3 Falta de fecha en la factura.
4. En caso de reparación o compra de repuestos, el comprador deberá dirigirse personal o telefónicamente al servicio técnico indicado más abajo, o al más cercano según la nómina que se adjunta a este certificado de garantía.
5. No están cubiertos por este certificado de garantía los siguientes casos:
  - 5.1 Los daños ocasionados en el exterior del gabinete.
  - 5.2 Las roturas, golpes, caídas o rayaduras causadas por traslados, con excepción de los ocurridos con ocasión de lo expuesto en el punto 1.2.
  - 5.3 Los daños o fallas ocasionados por deficiencias o interrupciones del circuito de alimentación eléctrica, o defectos de instalación o por intervenciones no autorizadas.
  - 5.4 El desgaste natural de las piezas del aparato por el uso.
6. **INDUSTRIAS SPAR SAN LUIS S.A.** no asume responsabilidad alguna por los daños personales o a la propiedad que pudiera causar la mala instalación o el uso indebido del artefacto, incluyendo en este último caso la falta de mantenimiento.
7. **INDUSTRIAS SPAR SAN LUIS S.A.** asegura que este producto cumple con las normas de seguridad vigentes en el país.
8. En caso de falla, **INDUSTRIAS SPAR SAN LUIS S.A.** asegura al comprador la reparación y/o reposición de piezas para su correcto funcionamiento en un plazo no mayor de 60 días. No obstante, se deja aclarado que el plazo usual de reparación o reposición, según el caso, no supera los 20 días.
9. Toda intervención de nuestro servicio técnico autorizado, realizada a pedido del comprador dentro del plazo de vigencia del presente certificado de garantía, que no responda a falla o defecto alguno cubierto por este certificado, deberá ser abonada por el interesado de acuerdo a la tarifa vigente.
10. El presente certificado anula cualquier otra garantía implícita o explícita, por lo cual y expresamente **INDUSTRIAS SPAR SAN LUIS S.A.** no autoriza a ninguna otra persona, sociedad o asociación a asumir por cuenta de la Empresa ninguna responsabilidad con respecto a nuestros productos sin perjuicio de lo dispuesto por el art. 13 de la Ley 24.240 reformada por la Ley 24.999.
11. La marca **IRAM** de Seguridad solo se refiere a las condiciones de seguridad indicadas en las Normas **IRAM 2092-I** o **CEI IEC 335-2-31** y no a las de funcionamiento y/o rendimiento.
12. La marca **IRAM** de Seguridad solo es válida para el producto nuevo.
13. La marca **IRAM** de Seguridad cubre la seguridad en las condiciones de uso establecidas en el Manual de Instrucciones.
14. La marca **IRAM** de Seguridad no cubre eventuales accidentes por defectos de la instalación del aparato o de las instalaciones del edificio.

EL CERTIFICADO DE GARANTÍA TIENE UN AÑO DE VIGENCIA A PARTIR DE LA FECHA DE ADQUISICIÓN DEL APARATO.

Importador:

**INDUSTRIAS SPAR SAN LUIS S.A. - C.U.I.T. 30-60432043-3**  
Domicilio comercial: Suipacha 1029 1° piso C1008AAU C.A.B.A. / Tel: (54 11) 4311-7655  
Domicilio legal: Calle 109 e/ 1 y 3 Pque. Ind. Norte - San Luis

Identificación del vendedor: \_\_\_\_\_

Lugar y Fecha de venta al consumidor: \_\_\_\_\_

Las reparaciones de equipos en garantía serán sin cargo alguno en los Centros de Servicio Autorizados Spar  
(Consultar listado de service ).

**IMPORTANTE: ANTES DE UTILIZAR SU EQUIPO, LEA Y RESPETE LAS INSTRUCCIONES DE ESTE MANUAL.  
REQUIERA LOS SERVICIOS DE PERSONAL IDONEO PARA LA INSTALACIÓN.**

